

Montageset enthält:

- Frontspoiler
- 14x M6 Schrauben
- 14x M6 Sicherheitsmuttern
- 14x M6 Unterlegscheiben
- Anleitung / Gutachten



Halten Sie den Frontspoiler vor dem Einbau immer an die Stoßstange an, um sicherzustellen, dass er passt.

WARNING !
Wir empfehlen dringend, die Installation den Spezialisten zu überlassen. Ein nicht ordnungsgemäß montierter Splitter kann herunterfallen und schwere Schäden verursachen.

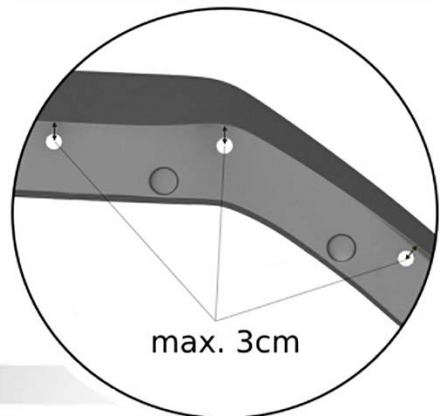
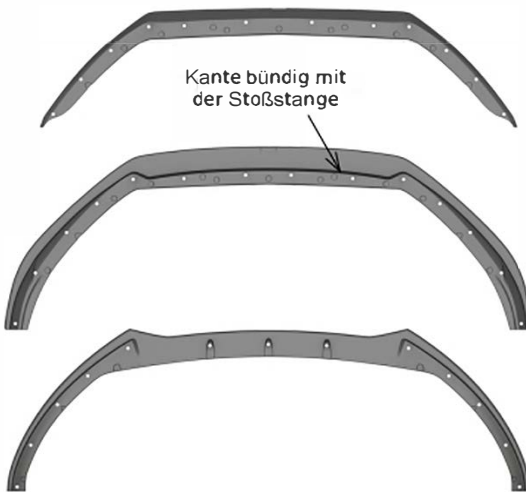

1. Überprüfen Sie die Passform:
Richten Sie den Splitter an der Unterseite des Stoßfängers aus. Die Kanten des Splitters mit den Kanten des Stoßfängers ausrichten, in der Nähe der Räder auf beiden Schritten. (Die Montage sollte von zwei Mitarbeitern durchgeführt werden.)

2. Markie-Bohrpunkte:
Markieren Sie mit dem nivellierten Splitter (Punkt 1) die Punkte durch den Splitter und die Stoßstange alle 15-20 cm. Verwenden Sie einen 6-mm-Bohrer, um Löcher an der Stelle des Splitters zu bohren verbindet sich mit der Stoßstange.

3. Installieren Sie den Splitter:
Führen Sie die mitgelieferten Schrauben durch die Bohrlöcher im Splitter und im Stoßfänger ein. Zur Fixierung Nüsse hinzufügen.

WICHTIG !

Sie müssen Polyethylenkleber verwenden, wenn der Spalt zwischen der Kante des Splitters am Stoßfänger und dem Bohrloch mehr als 3 cm beträgt.

Der Kleber muss vor dem Auftragen mindestens 24 Stunden trocknen.

Splitter installed properly

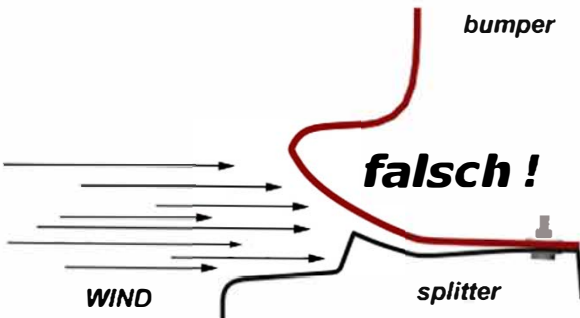
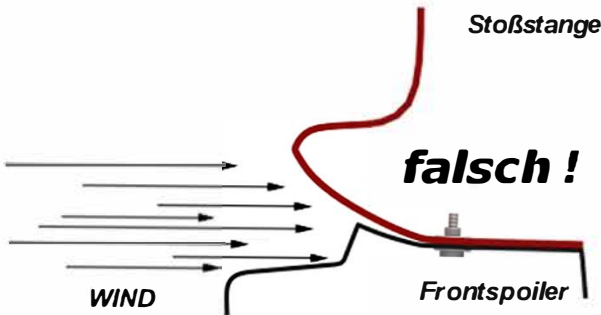
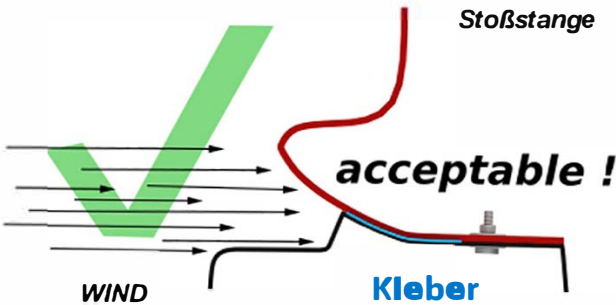
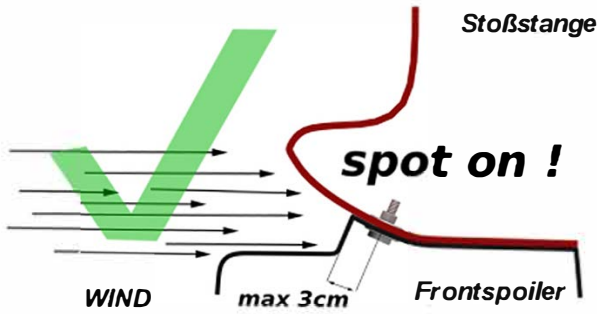

BESTER WEG

Wenn der Bohrpunkt weiter als 3 cm von der angrenzenden Kante entfernt ist, fügen Sie Kleber in den vorderen Spalt ein.

Wind könnte den Frontansatz beschädigen, wenn die Schraube nicht richtig positioniert ist.